

用户手册

黑白激光多功能一体机

P3100 系列

deli 得力



- 感谢您选购得力产品。
- 对您使用得力系列产品我们表示衷心的感谢！
- 产品外观请以实物为准（P3100 系列产品各型号外观存在差异）。
- 为了保障您的切身利益，请认真阅读下面的声明内容。
- 如需更多帮助请登录：www.nbdeli.com

产品各型号功能简介（型号功能对照表）

型号 \ 功能	双面打印	Mobile APP	Wi-Fi功能	以太网功能	USB连接
P3100DNW	●	●	●	●	●
P3100DN	●	●	—	●	●
P3100D	●	—	—	—	●

- “●”表示支持，“—”表示不支持。
- 如有产品系列增加或变更，恕不另行通知。
- 本说明书中的产品图片都以 P3100DNW 为例，由于机型不同可能出现外形不同。

关于废旧机器与耗材的回收

得力集团有限公司作为一家具有社会责任感的企业，为了倡导绿色环保，以及为可持续发展作献，您购买的本公司生产的打印设备及耗材在需废弃时，可交由本公司进行免费回收处理，具体如下：

- 1、您可以拨打得力集团全国服务热线400-185-0555进行登记确认，并按服务热线提供的地址将这些废弃物交到或寄送到得力集团就近的分部或得力集团服务中心。按照共同有责共同负担的原则，该环节所发生的运费等相关费用由交付者自行承担。
- 2、得力集团各分部将回收的废弃物统一送回集团服务中心，再由集团服务中心按照国家环境保护法相关法律规定交由具备国家认可资质的回收单位进行专业回收和处理。该环节所发生的运费、回收处理费等费用由得力集团有限公司承担。

关于零配件（组件）、耗材提供

本打印机停产后，部分零配件（组件）、耗材（鼓粉盒）还会提供5年。

关于产品放置的建议

建议您将本产品放置于相对通风和独立的区域。

关于使用再生纸的建议

为节约资源，促进绿色环保，您也可以使用品质稳定的再生纸。

关于零能耗的建议

本产品只有关闭电源开关才能实现零能耗。

目录

介绍	1
注意事项及安全	1
关于本用户手册	1
概述	2
打印机前视图	2
打印机后视图	2
控制面板	2
LED指示灯状态	3
按键	3
LED工作状态和错误指示灯的含义	4
首次使用	5
1. 拆开打印机的包装	5
2. 安装碳粉盒	5
3. 将纸张装入纸盒	7
4. 打开电源	8
首次设置	9
安装打印机驱动程序	9
连接设备	9
USB连接	9
网络连接	10
下载移动应用程序（使用“得力 e+” App）	11
使用“得力随心印”小程序	11
打印机助手使用	12
1. 设备管理	12
2. 设置	13
3. 打印列表	13
4. 维护	14
5. 购买	14
6. 支持	14
7. 扫描	14
8. 无线连接	15
打印介质	15
打印介质的规格	15
将纸张装入纸盒	16
将纸张装入手动进纸器	16
信封打印	17
打印设置	18
打印首选布局	18
纸张 / 质量	19
扩展功能	19
高级设置	20
Web 界面	21

确认IP地址	21
调用Web界面	21
一、设备状态	22
二、设备配置	22
三、网络	23
四、订购耗材	25
五、固件更新	26
六、登录密码	26
维护	26
更换碳粉盒	26
恢复出厂设置	28
故障排除	29
LCD信息以及LED工作状态	31
卡纸处理	33
清除纸盒/手动进纸器内的卡纸	33
清除设备内的卡纸	33
清除设备后部（定影单元）的卡纸	34
改善打印质量	35
附录	41
材料安全数据表 (MSDS).....	41
产品规格	41

介绍

注意事项及安全

操作设备前,请仔细阅读以下说明,并根据需要进行参考,确保设备的持续安全运行。

得力打印产品及耗材的设计及测试严格满足安全要求,包括安全机构的评估和认证,符合电磁条例和已建立的环境标准。本设备的安全和环境测试以及性能,仅使用了得力打印的材料经过验证。

警告:未经授权的改造,包括增添新功能或连接外接设备,可能影响产品的正常使用。有关详情请联系得力服务中心。



特别声明:

- 本说明书以P3100DNW为例进行说明,您购买的产品可能功能有所不同。
- 产品信息如有更改,恕不另行通知。
- 如需了解更多产品信息请登录得力官方网站: www.nbdeli.com
- 请务必首先通读《产品安全手册》后再阅读本《用户手册》。
- 如果不遵守《产品安全手册》的指示,违规操作所产生的损失得力将不承担任何责任。

关于本用户手册

请仔细通读本用户手册。按照所有安全指示进行操作,确保设备能正常运行。如果不遵守这些指示,制造商将不承担任何责任。

■ 本用户手册中使用的标志

标志	说明
	这个标志用于提醒用户,对于本产品不正当的使用可能会有致命的威胁或严重伤害。
	这个标志表示注意高温,当出现这个标志时,注意热表面的危险。
	这个标志表示禁止触摸,当出现这个标志时,严禁触摸。
▲ 注意	这个标志表示操作应当谨慎,当出现这个标志时,用户应对操作更加谨慎。不正当的操作可能会造成设备损坏或数据丢失。
▲ 注释	这个标志表示解释,有助于用户更有效,更方便地使用本设备。

概述

打印机前视图

1. 打印输出口
2. 前盖
3. 出纸盘纸张挡板
4. 纸盒
5. 手动进纸器
6. 控制面板
7. 碳粉盒

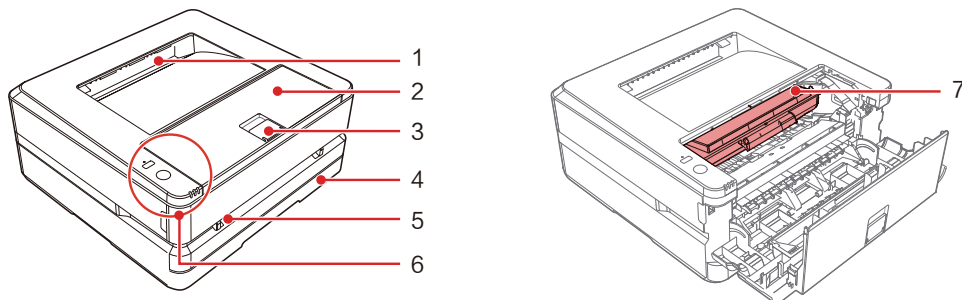



通用于P3100系列产品, 产品以实物为准。

打印机后视图

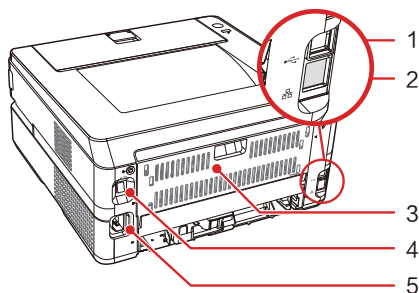
1. USB端口
2. 有线网络端口
3. 后盖
4. 电源开关
5. 电源接口



控制面板

1. 无线直连指示灯
2.  Wi-Fi键
3.  功能键

不支持Wi-Fi功能的设备此按钮为  (取消) 键

4. 状态LED
5. 网络LED
6. 错误LED



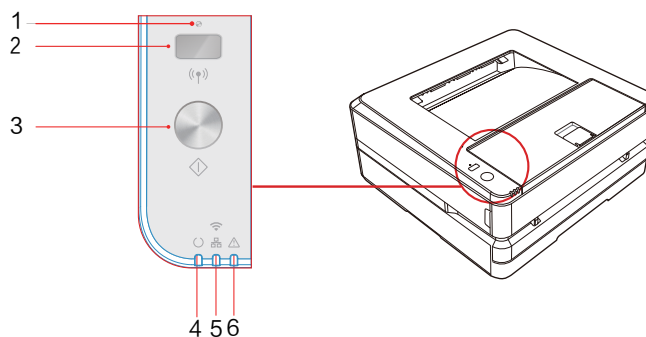

▲ 注释

仅适用于P3100DNW, 图片仅供参考, 产品以实物为准。



LED指示灯状态

▲ LED 指示灯状态

-  状态指示灯 — 显示设备的工作状态。
-  网络指示灯 — 显示设备的网络连接状态。
-  碳粉指示灯 — 一只支持USB连接的设备显示碳粉含量状态。
-  错误指示灯 — 显示设备的错误状态。
-  无线直连指示灯 — 显示设备的无线直连状态。



▲ 注释

- 在下一页的“状态指示灯和错误指示灯的含义”中可查找到各种指示灯的含义。也请注意计算机上的打印机助手的提示信息。

按键

▲ 注释

- 根据设备的状态，按此按钮时所执行的功能将各异。

图标	打印机当前状态	按键功能
 (Wi-Fi) (不支持Wi-Fi功能的设备此按钮为  取消键)	Wi-Fi功能开启	按网络键：开启移动直连功能按住网络键不少于5秒：建立WPS (Wi-Fi Protected Setup) 连接。
	Wi-Fi功能关闭	按Wi-Fi键：开启Wi-Fi功能。
	Wi-Fi已连接	按住Wi-Fi不少于10秒：关闭Wi-Fi功能。
 (功能键)	就绪状态	按住功能键不少于3秒：打印报告。
	睡眠状态	按住功能键：回到就绪状态。
	错误状态	按住功能键：可继续当前的任务。 按住功能键不少于3秒：可取消打印任务。
	正在进行打印任务	按住功能键不少于3秒：可取消打印任务。
	纸张放置在手动供纸器内时	按住功能键不少于3秒：进入清洁模式。

LED工作状态和错误指示灯的含义

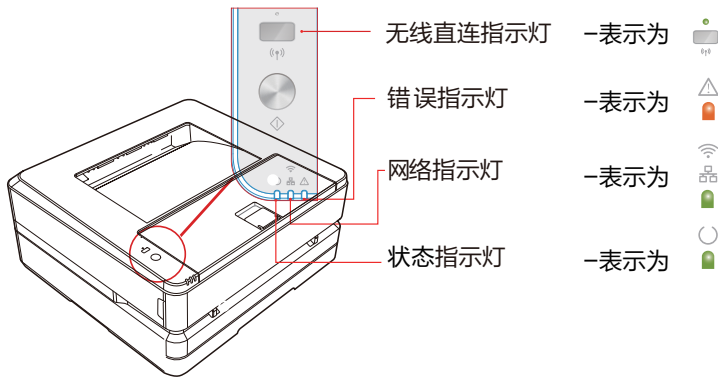

LED 亮灯模式

闪烁1	慢速闪烁
闪烁2	极快亮起 3秒钟以上不亮
闪烁3	慢速亮起 3秒钟不亮
闪烁4	亮起3秒钟 1秒钟不亮
闪烁5	快速闪烁
闪烁6	快速闪烁
闪烁7	快速亮起 5秒钟不亮
闪烁8	极快闪烁2次 1秒钟以上不亮

▲ 注释

极快闪烁: 0.25s 周期为0.5s

快速闪烁: 0.5s 周期为1s

慢速闪烁: 1s 周期为2s

LED状态	工作状态	含义或原因
	亮起或闪烁6	设备正在启动。
	亮起	表明设备准备就绪。
	闪烁1	表明设备正在运行。当正在打印或取消打印任务时，或正在接收打印任务时，可使用此LED工作状态表示。
	闪烁2	设备内部的温度升高时，将发生此现象。温度下降后，冷却将自动终止。请耐心等待直至设备冷却。
	闪烁7	表明设备处于睡眠模式，可有效节能。即使处于这种模式，设备也可从USB/网络设备接收打印任务或扫描任务。
	闪烁7	设备发生定影错误。重启打印机。若再次出现该问题，请联系得力服务中心。
	闪烁1	发生系统错误[错误码]。重启打印机。
	亮起	设备使用有线连接或无线连接连接到网络。
	闪烁2	表明设备正在使用有线或无线连接连接到网络，但设备仍然没有连接到网络。如果未找到无线接入点也使用此工作状态表示。
	闪烁8	表明设备开始使用WPS连接(Wi-Fi保护设置)连接到网络。设备仍然没有连接到网络。
	亮起	表明设备通过无线直连功能连接到移动设备。
	闪烁2	表明设备处于无线直接，没有无线接入点。与网络设备的连接依然未建立。
	闪烁8	表明设备使用无线直连开始连接到网络。设备仍然没有连接到网络。
	闪烁6	表明无线功能正在初始化。
	闪烁5	表明WPS连接失败。设备检测到路由器，但未能建立连接。
	闪烁6	表明WPS连接失败。由于两个以上的路由器同时启动Wi-Fi保护设置，发生会话冲突错误。

首次使用

1. 拆开打印机的包装

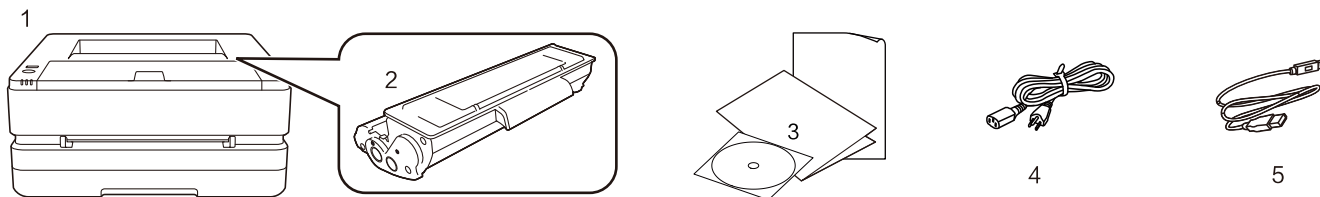

如果任何部件缺失或损坏, 请联系本公司经销商或服务中心客服人员。

- (1) 打印机
- (2) 随机碳粉盒 (预安装)
- (3) 产品安全手册、快速入门说明书、保修卡、随机光盘
- (4) 电源线
- (5) USB电缆

B. 移除设备上的胶带

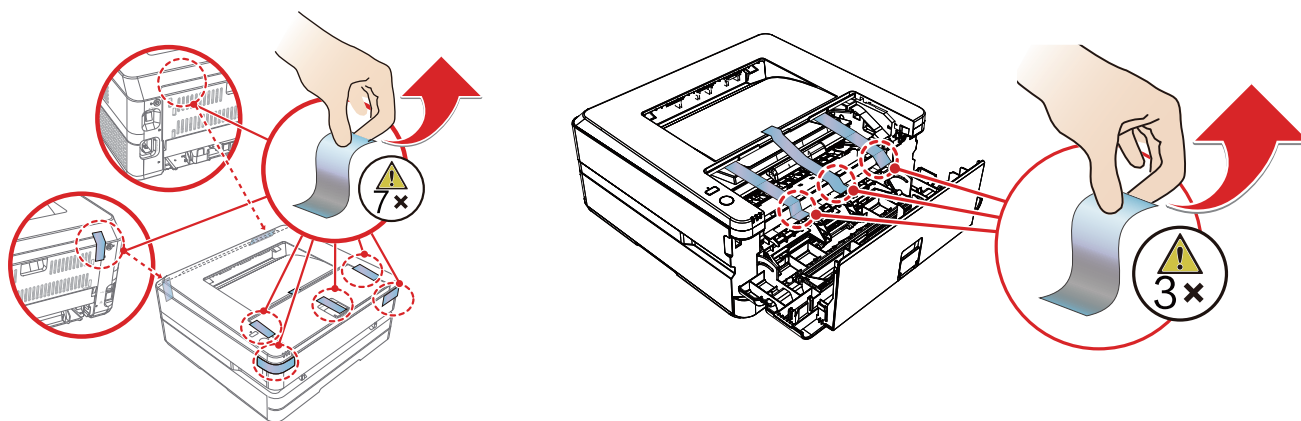

2. 安装碳粉盒

A. 打开前盖, 取出设备内的碳粉盒 前后左右各摇动碳粉盒5至6次, 从而摇匀碳粉, 改善打印质量。

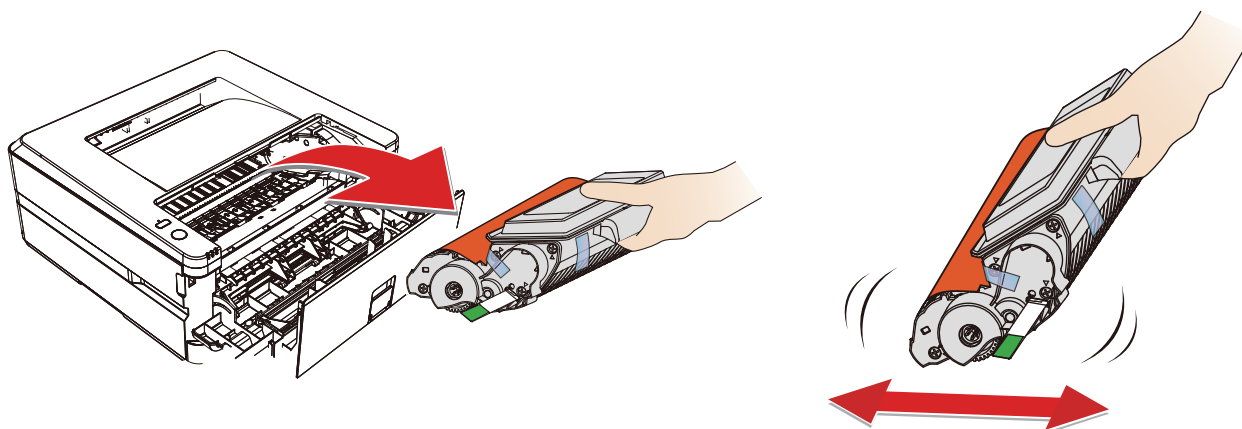

B. 拉出封条

请沿箭头方向匀速完全拉出并移除封条。

为了避免碳粉弄脏您的手，拉出封条时请不要触摸绿色箭头提示以外的地方。

取下保护条后，请勿再晃动碳粉盒。否则，碳粉可能会释放到空气中。

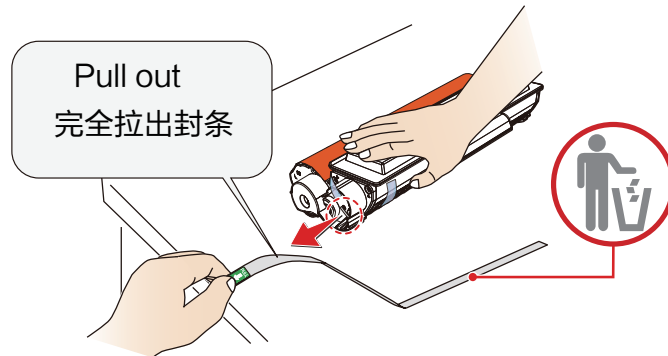

C. 移除胶带和保护纸

请勿用手触摸碳粉盒的感光鼓部分，否则可能会影响打印质量。

请勿将碳粉盒竖立，否则可能会影响打印质量或影响打印机的性能。

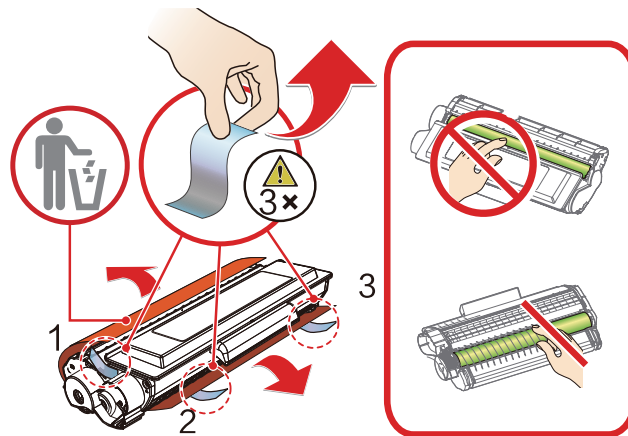

D. 安装碳粉盒并关闭前盖

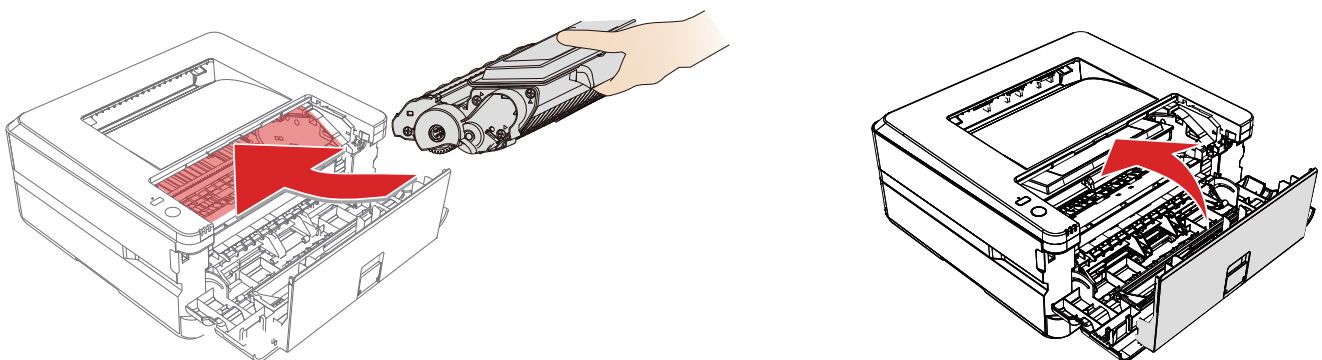

3. 将纸张装入纸盒

A. 充分展开堆叠的纸张，避免纸张粘连

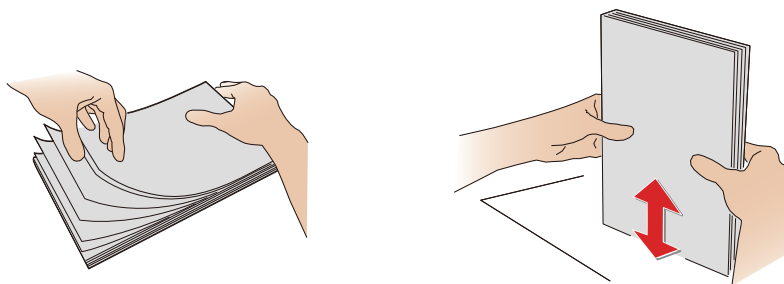

B. 调整纸张宽度挡板

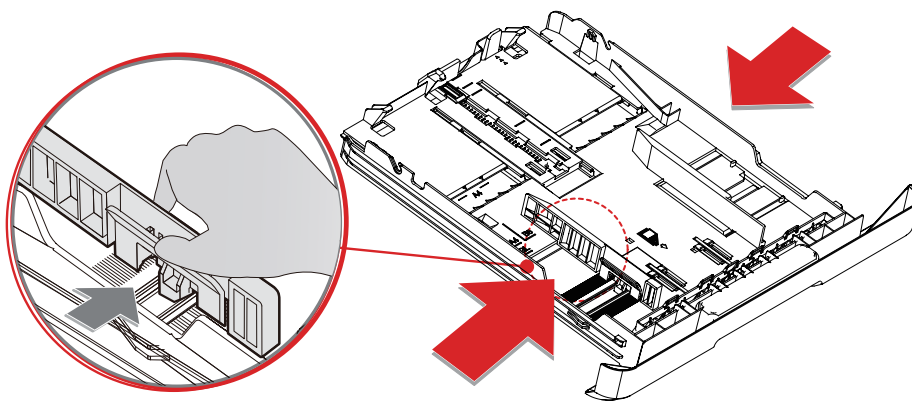

C. 将纸张装入纸盒，纸张高度不得超过指示线。

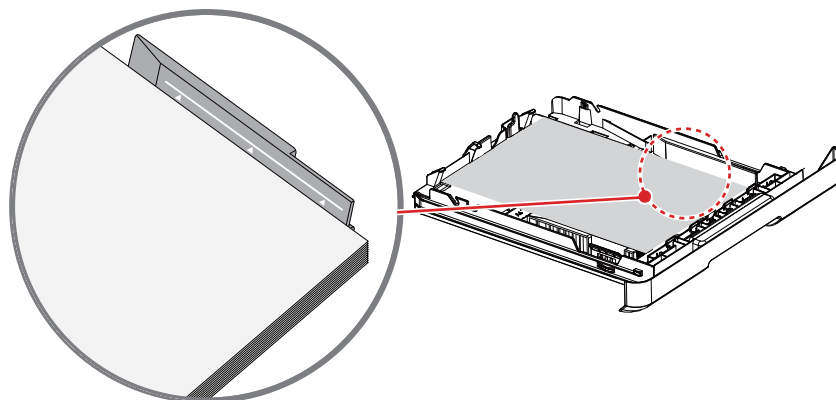

D. 装入纸盒

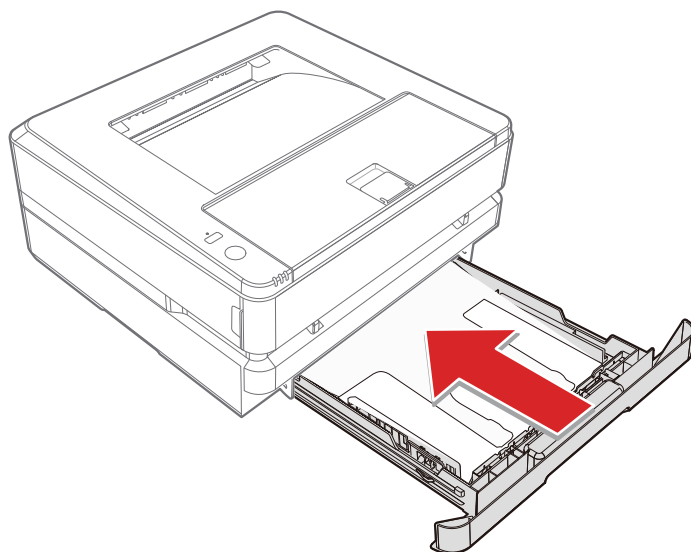

4. 打开电源

从交流电源插座拔下交流电源插头之前，使用设备后面的电源开关关闭设备。

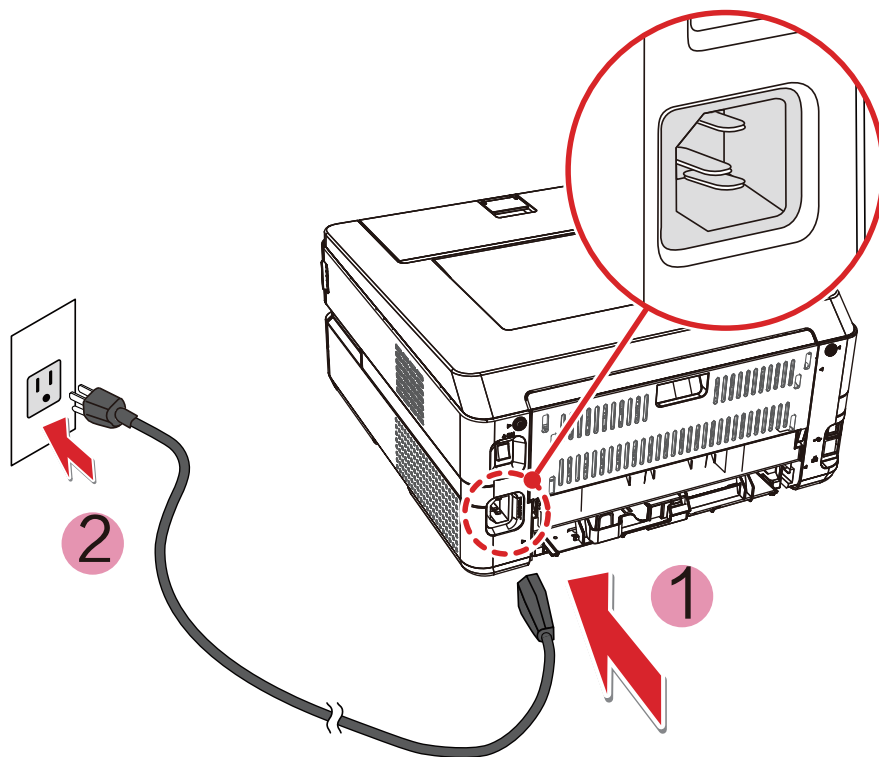

首次设置

安装打印机驱动程序

- 系统要求

Windows® 7 (32位或64位)	Windows® 10 (32位或64位)
Windows® XP (32位)	Windows® Vista (32位或64位)
Windows® 8.1 (32位或64位)	

- 您可以使用随机光盘安装打印机驱动程序，或从以下网站下载。

www.nbdeli.com

- 根据屏幕提示进行安装。

1. 找到并双击“Setup”图标。
2. 点击“安装”，进入下一步。
3. 仔细阅读用户协议后，点击“同意”，进入下一步。
4. 点击“继续”完成安装，并开始连接打印机。

连接设备

▲ 注释

如果您选择[有线连接]或[USB连接]，请确保网络电缆或USB 电缆此时已连接到设备上。选择[无线连接]或[有线连接]时，您的个人计算机必须事先连接到局域网上（与打印机连接在同一个局域网上）。

无法同时使用无线连接或有线连接，打印机将优先选择有线连接。如果您希望使用无线连接，请确保未插入网络电缆。如果选择了[有线连接]、[无线连接]或[移动直连]，当建立了无线接入点/路由器连接时 （网络）指示灯将亮起。

USB连接

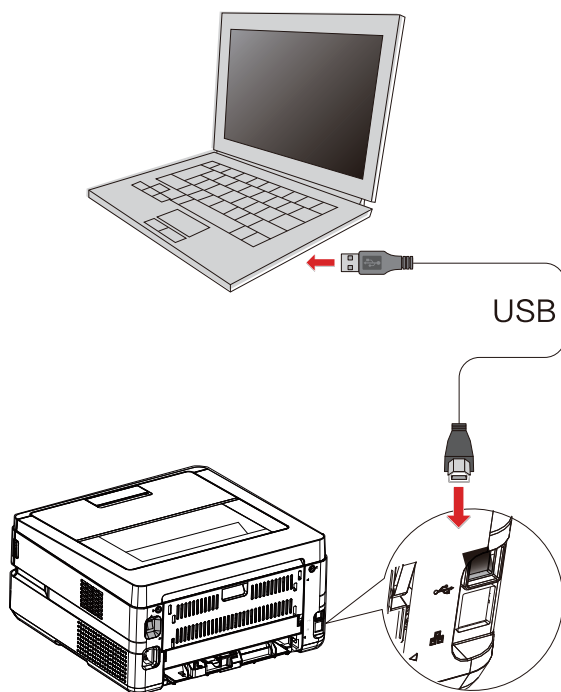

▲ 注释

当计算机与打印机通过USB连接时，计算机中的所安装的打印机助手会自动安装打印机驱动。

网络连接

■ 打印机有线连接到无线路由器

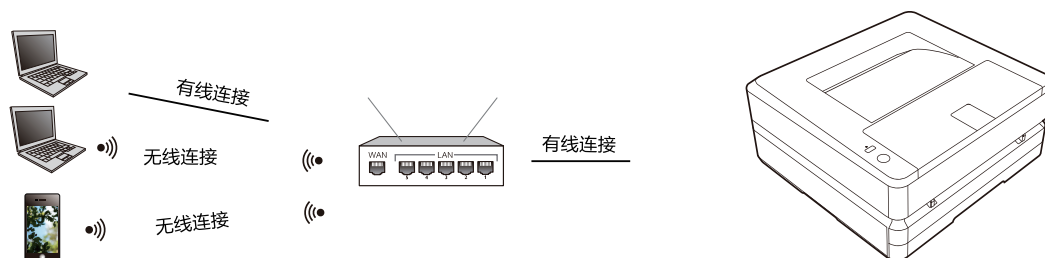

1. 使用网线将打印机连接到无线路由器上。
2. 将您的计算机或智能手机连接到无线路由器上。
3. 计算机上使用打印机助手添加打印机，智能手机使用得力e+ 添加打印机。
请参阅“打印机助手-设备管理”
请参阅“下载移动应用程序”

■ 打印机无线连接到无线路由器

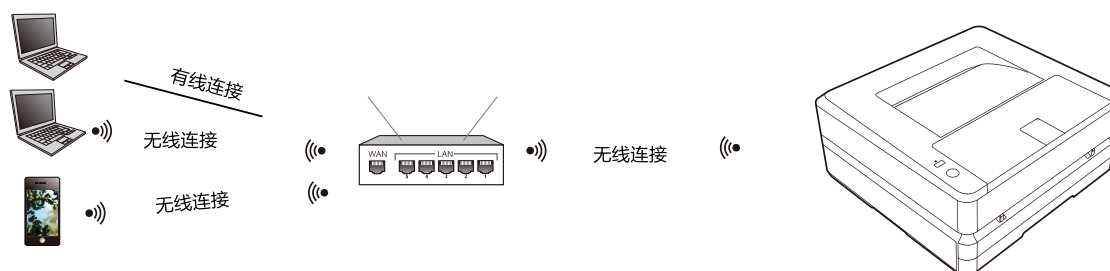

1. 将打印机无线连接到无线路由器上。
请参阅“无线局域网设置”
或者请参阅“无线连接”
2. 将您的计算机或智能手机连接到无线路由器上。
3. 计算机上使用打印机助手添加打印机，智能手机使用得力 e+ 添加打印机。
请参阅“打印机助手-设备管理”
请参阅“下载移动应用程序”

■ 打印机移动直连



1. 开启打印机的移动直连
操作：按  网络键。

2. 在您的计算机或智能手机上连接名为“ DELI_P3100DNW_xxxxxx ”或得力其它机型号的无线网络。

▲ 注释

“DELI_P3100DNW_xxxx ”: 该无线网络的名称应与打印机的配置报告中的网络名称（SSID）相同。

按  功能键不少于 3 秒：打印报告。

3. 计算机上使用打印机助手添加打印机。

智能手机使用得力 e+ 添加打印机。

请参阅“打印机助手-设备管理”

请参阅“下载移动应用程序”

下载移动应用程序（使用“得力e+” App）

下载“得力e+”移动应用程序（更适合企业管理、日常办公使用）

安卓用户通过“应用商店”或苹果用户通过“App Store”搜索【得力e+】



或者您可以扫描打印机上的二维码下载移动应用程序

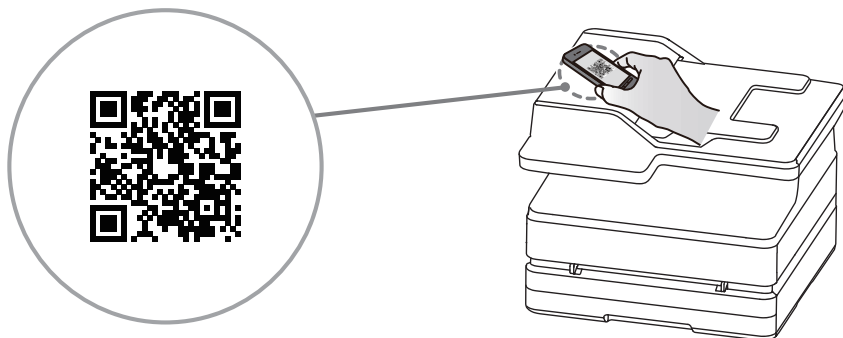

图

根据app提示，完成添加打印机

使用“得力随心印”小程序

使用“得力随心印”小程序（更适合家庭教育、生活、小微团队使用）

微信扫描下方二维码获取【得力随心印】小程序



根据提示，完成添加打印机

打印机助手使用



1. 设备管理

可进行添加打印机或者删除打印机。

点击其中的手动添加打印机，可以按照ip地址添加打印机或者手动USB添加打印机。

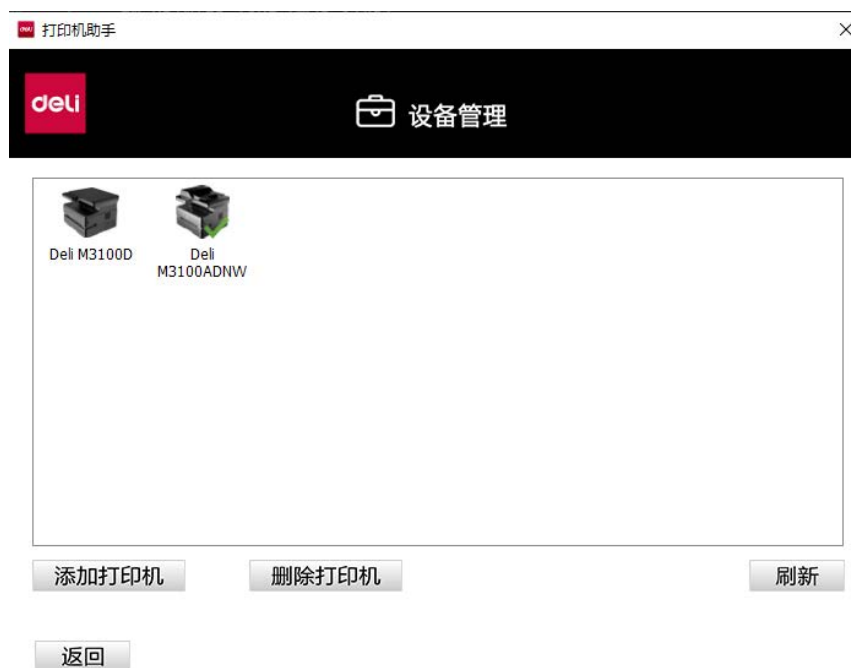

2. 设置

可对该软件进行一般设置。



语言：更改该软件语言为中文或 English。

开机自动启动：勾选则开启此功能。

固件更新提示：可设置固件更新提示出现的时间为无 /每天/每周。

应用程序更新提示：可设置应用程序更新提示出现的时间为无/每天/每周。

点击右侧“立即检测”，可以检测当前版本是否为最新，若不是最新版本,可以进行更新。

3. 打印列表

可查看正在打印文档。

文档名	状态	所有者	页数	大小	提交时间
PDF 文件	正在进行...	Administr...	5	459 MB	9:40:12 2018/10/
PDF 文件	正在进行...	Administr...	N/A	24.1 MB/24.1	9:40:08 2018/10/

4. 维护

可对设备进行设置。



打印首选项: 请参阅“打印首选项”。

二维码打印: 连接设备后可显示“得力e+”的二维码

5. 购买

点击后跳转到购买网页。

6. 支持

点击后跳转到一个包含用户手册和 FQA 信息的 web 页面。

7. 扫描

P3100 系列无扫描功能。

8. 无线连接

点击下一步，选择一个无线网络，输入密码，即可为设备连接无线网络。



打印介质

打印介质的规格

您可以将普通打印纸或预印纸放进纸盒中，也可将特殊尺寸的纸张，信封或预印纸装入手动进纸器。

纸盒	
纸张大小	A4、A5、JIS B5、JIS B6、ISO B5、ISO B6、16K (197*273)、16K (184*260)、16K (195*270)、32K、Executive、A5横向
纸张厚度	60-100g/m ²
纸张容量	250张 (70g/m ²)
手动进纸器	
纸张尺寸	A4、A5、A6、JIS B5、JIS B6、ISO B5、ISO B6、16K (197*273)、16K (184*260)、16K (195*270)、32K、Executive、A5横向、C5信封、C6信封、C6/C5信封、Monarch信封、DL信封、#10信封、增值税发票专用信封
纸张厚度	60 - 165g/m ²
容量	1张

▲ 注意

不合适的纸张

请勿将下列纸张装入纸盒。

- 湿的，使用涂改液编辑过的，脏污的或表面有涂层的纸张。
- 被订书钉订在一起的或用胶带，胶水粘住的纸张。
- 用便签纸粘贴的纸张。
- 有折痕，褶皱或被撕开的纸张。
- 卷曲的纸张。

▲ 注释

卷曲的纸张

- 如果纸张卷曲，请展平纸张后使用。卷曲程度超过2mm的纸张可能造成设备卡纸。

存放纸张

- 存放纸张时，请避免高温，潮湿或阳光直射。摆放时，请保持纸张处于水平状态。

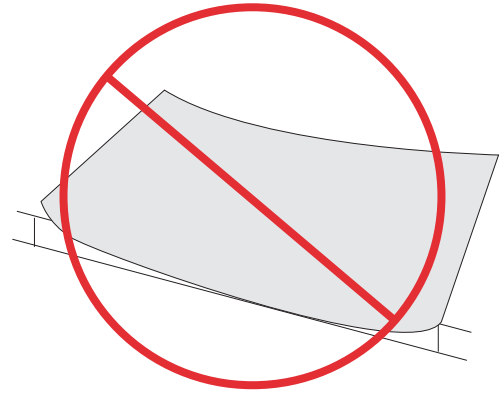

2mm或以上

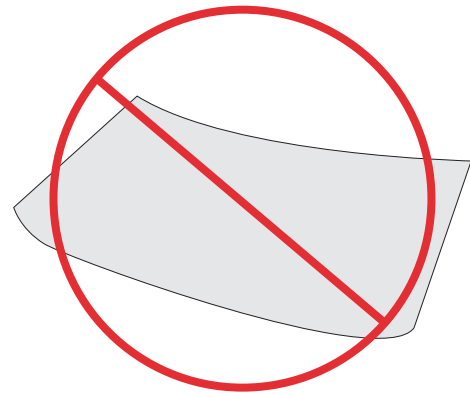

将纸张装入纸盒

» 请参阅“将纸张装入纸盒”

将纸张装入手动进纸器

1. 进入打印机的打印首选项。
» 请参阅“打印首选项”。
2. 在 [纸张尺寸] 下选择您希望使用的纸张尺寸。
3. 在 [纸张来源] 下选择 [手动进纸器]。
4. 点击 [确定]。
5. 打印该文档。
6. 设备上的  (状态) LED 闪烁。将纸张装入手动进纸器。
7. 调整纸张挡板至合适的位置。请勿使纸张弯曲。

▲ 注意

请勿一次装入 2 张纸或更多张纸，此操作可能导致卡纸。
仅可将 1 张纸装入手动送纸器。

▲ 注释

- 在上述步骤 1 之前，也可将纸张插入手动进纸器。
水平插入纸张
- 将纸张水平放入手动进纸器，可达到最佳的打印效果。

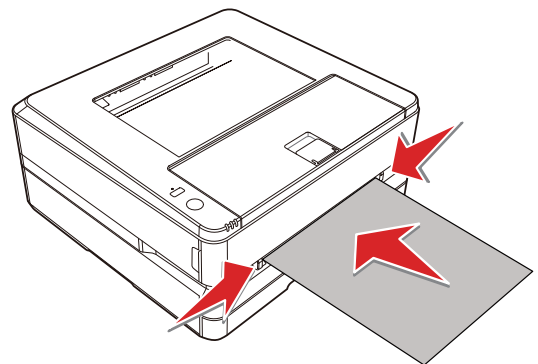

装入预印纸

如果您希望在预印纸（例如，表格或信笺）上打印，请将预印纸正面朝上，纸张的顶部朝前（朝向设备）放入手动进纸器。当使用纸盒进行打印作业时，请确保将纸张从手动进纸器取出。否则当选定纸盒时，设备会将手动进纸器中插入的纸张检测为卡纸。

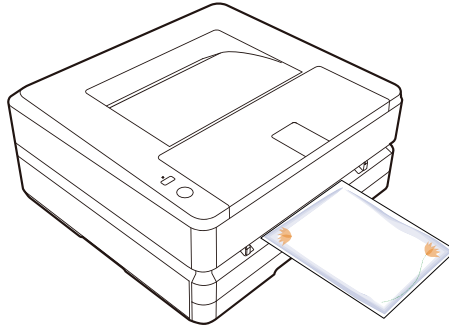

信封打印

使用手动进纸器可直接在信封上打印。

▲ 注意

请勿使用带有自粘信封封舌的信封，窗口型信封或带有金属扣件的信封。

1. 进入打印机的打印首选项。
» 请参阅“打印首选项”。
2. 在[纸张规格]下选择您希望使用的纸张尺寸。
3. 在[纸张来源]下选择[手动送纸]。
4. 点击[确定]。
5. 打印该文档。
6. 设备上的○状态指示灯闪烁，将信封装入手动进纸器，短边必须面对设备的方向，待打印的面应朝上放置，信封封舌必须在左侧朝下。
7. 调整纸张挡板至合适的位置，请勿使纸张弯曲。
短边必须面对设备的方向，待打印的面应朝上放置，信封封舌必须在左侧朝下。

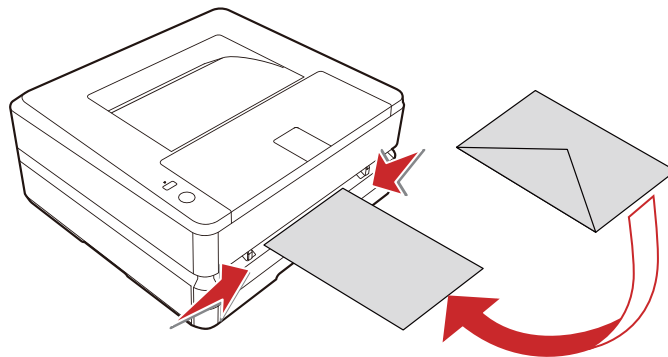

▲ 注意

请勿一次插入2个信封或更多信封，此操作可能导致卡纸。
仅可将1个信封插入手动进纸器。

▲ 注释

在上述步骤1之前，也可将信封插入手动进纸器。

打印设置

打印首选项布局

方向：
用于改变页面方向。

自动双面打印：
通过选择[自动双面打印]，可使用自动双面打印功能。可选择长边翻转或短边翻转。

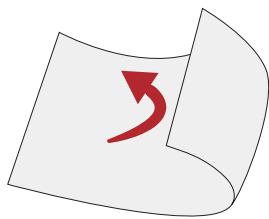
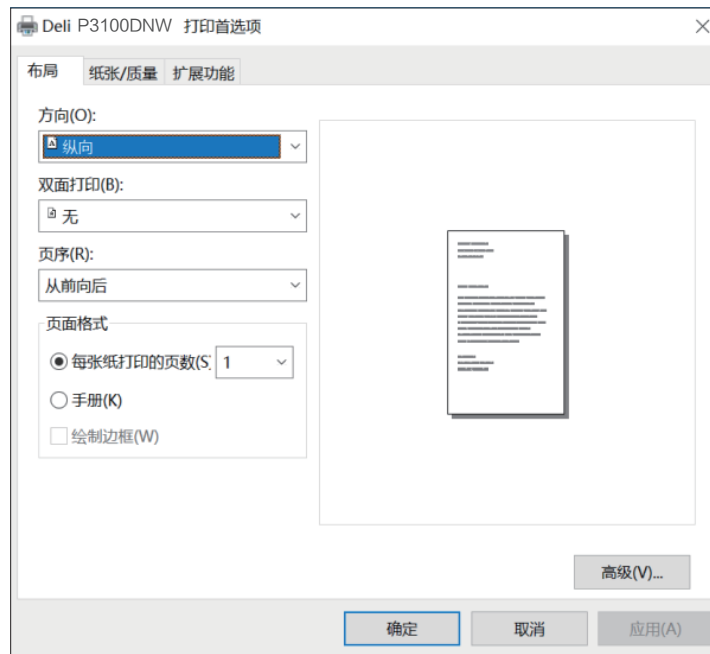

短边翻转

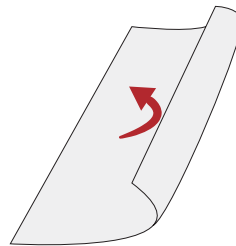

长边翻转

支持的纸张尺寸： A4。
支持的打印质量： 文本，文本和照片。

页序：
打印多页文档时，设置页序为从前到后，输出页序为 1, 2, 3……。
设置页序为从后到前，输出页序为 ……3, 2, 1。

页面格式：
每张纸打印的页数： 可将多页文档打印在1张纸上，可设置每张纸打印的页数为： 1, 2, 4, 6, 9, 16。
手册： 可以将多页的文档打印为手册形式。

纸张/质量

纸张来源：可选择纸张来源：自动选择，纸盒，手动送纸。

纸张类型：可选择纸张类型：普通纸，薄纸，厚纸。

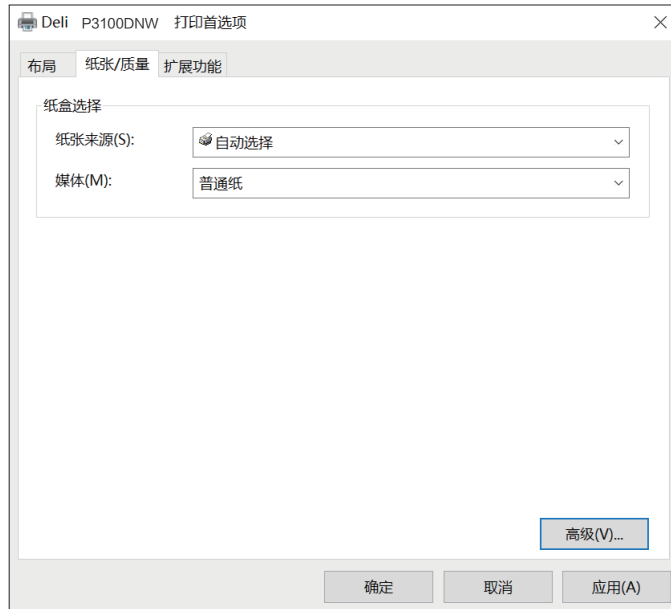

扩展功能

打印质量：

选择质量设置，以匹配打印文档的类型。如果希望打印文档，请选择 [文本]。如果希望打印文本和照片混合的文档，请选择 [文本和照片]。如果希望打印照片，请选择 [照片]。

锐化处理：如果希望增添图像的锐度，请勾选锐化处理。

节省碳粉：如果希望节约碳粉的使用，请勾选节省碳粉。



颜色输出：

打印输出颜色可选择[黑白]或[灰度]。如果选定[黑白]，可设置黑色的临界值。调整[临界值]，然后选择所需的水平。如果选定[灰度]，将使用灰度值打印。

改良设定：

可使用各种改善图像的方法。如果输出结果出现了问题，请尝试使用这些设置进行改善。有关详情，请参阅各问题的故障排除。

降低纸张卷曲度

» 请参阅“改善打印质量（卷曲或波浪）”。

改良碳粉定影效果

» 请参阅“改善打印质量（不良定影）”。

改良纸张褶皱度

» 请参阅“改善打印质量（皱纹或折痕）”。

减少残留点

» 请参阅“改善打印质量（残留点）”。

提高打印密度

» 请参阅“改善打印质量（模糊或暗淡）”。

高级设置

在布局 and 纸张/质量的右下角可以进入高级设置界面。

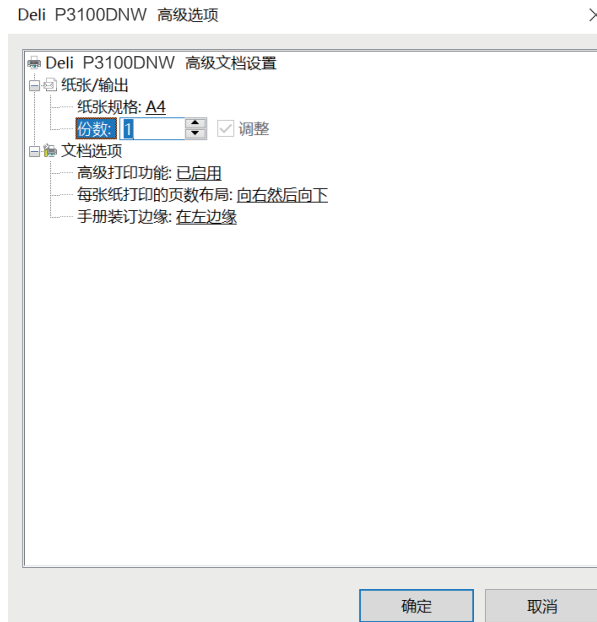

纸张规格：

选择将要打印的纸张大小。

份数：

输入您希望打印的份数。如果您希望文档输出效果为1, 2, 3, 1, 2, 3……,需要勾选调整,如果您希望文档输出效果为1, 1, 1, 2, 2, 2, 3, 3, 3……,需要去掉勾选调整。

每张纸打印的页面布局：

这是对于多页文档打印在一张纸上时文档排版方式的设置，可设置为：向右然后向下，向下然后向右，向左然后向下，向右，向左然后向下，向下然后向左。

手册装订边缘：

这是对于多页文档打印为手册形式时，边框位置的设置，可设置为：在左边缘、在右边缘。

Web界面

Web界面可在所有操作系统上使用。可以使用计算机上的浏览器访问Web界面，并对本设备进行各种不同的设置。如果本设备通过有线或无线连接到网络上，则可访问Web界面。

- ▲ 注释
- 开始操作之前，请确保计算机和本设备连接到同一个网络上。
- 设备连接到网络时，📶 (网络) 指示灯亮起。

确认 IP 地址

为了访问Web界面，您需要本设备的当前IP地址。如需确认设备的IP地址，您也可以打印出配置报告来验证IP地址。（长按功能键不少于3秒，可使打印机打印配置报告）

配置报告	
设备信息	
型号	P3100DNW
序列号	00000000000000
固件版本	X.XX.XXX (XXXXXXXXXX)
可打印的页数	60000
总印刷页数	0
耗材信息	
碳粉盒状态	安装
碳粉盒序列号	XXXXXXXXXXXXXXXX
打印页数	XX
碳粉剩余量	100%
废碳粉箱剩余量	XX
剩余光鼓寿命	XX
设备配置	
语言	中国 (简体)
默认纸张尺寸	A4
默认纸张类型	普通纸
WEB访问路径	http://XXX.XXX.XXX.XXX/
网络信息	
:	
:	
:	



调用 Web 界面

- 启动连接到网络上的计算机上的浏览器。
- ▲ 注释
- 适当的浏览器
- 建议采用以下浏览器。
 - Windows®: Internet Explorer®(版本8.0或更高版本)
- 在浏览器的地址栏中输入设备的IP地址。



将显示以下画面。

要查看 [设备状态] 和 [订购耗材] 之外的设置，需要通过输入密码进行登录。默认密码是 “admin ”。

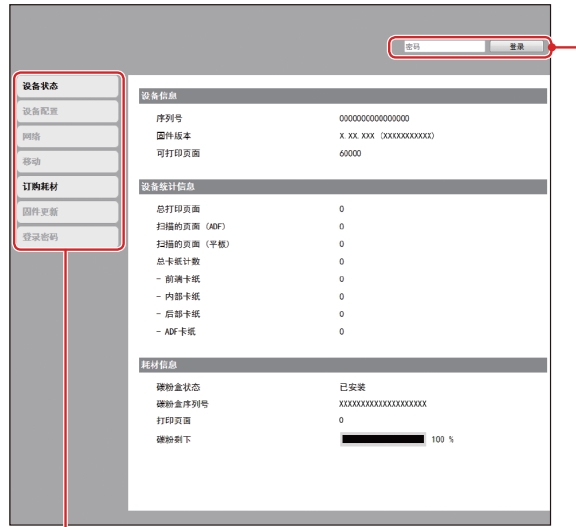

点击此项目可查看信息，或更改其设置。

登录 / 注销

一、设备状态

您可以检查设备的状态，包括设备信息，设备统计信息，耗材信息。



二、设备配置

1. 纸张设置

纸张尺寸/纸张类型。

2. 打印报告

您可以打印出配置报告。

▲ 注释

您也可通过使用控制面板打印配置报告。

3. 维护

清洁打印机。

▲ 注释

您也可通过使用控制面板清洁打印机。

4. 恢复出厂设置
可将本设备恢复默认设置。

- ▲ 注释
重置到出厂设置后，设备将自动重新启动。（ Web界面调用 将断开，由于网络连接断开）



三、网络

如果必要，可以确认或设置网络的状态。如果您不熟悉网络管理，请使用默认设置。

- ▲ 注释
如果希望手动分配IP地址，请谨慎操作。如果输入的IP地址不正确，将无法连接到本设备。配置更改后，若无法连接到本设备时，请重置本设备。
当更改本设备的网络连接时，Web界面调用将断开。如有必要，请重新连接Web界面。

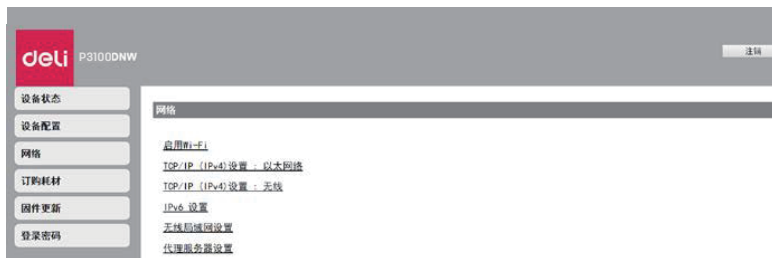

1. 启用Wi-Fi
您可以启用/禁用无线功能。



- ▲ 注释
即使无线功能设置为禁用，当您通过移动直连接时，无线功能将会开启。
当您是通过无线的方式访问本设备时，如果设置为禁用Wi-Fi，Web界面调用将会断开，无法再从Web界面进行操作。



1. 启用Wi-Fi

您可以启用/禁用无线功能。

▲ 注释

即使无线功能设置为禁用，当您通过移动直连接时，无线功能将会开启。

当您是无线的方式访问本设备时，如果设置为禁用Wi-Fi，Web界面调用将会断开，无法再从Web界面进行操作。

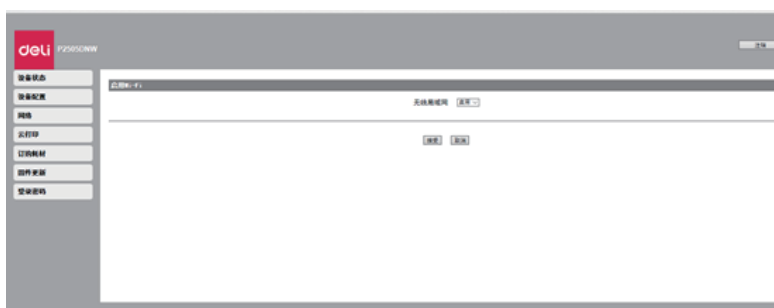

2. TCP/IP (IPv4) 设置：以太网网络/无线

您可以更改IP地址等设置。

▲ 注释

IP获取方式的初始值是DHCP。



3. IPV6设置

您可以设置该模式下的主机名，查看其IP地址及前缀长度。



The screenshot shows the 'IPv6 设置' (IPv6 Settings) page. On the left is a navigation menu with options: 设备状态, 设备配置, 网络, 订购耗材, 固件更新, and 登录密码. The main content area has the following fields:

主机名	M2500ADNW-0011
IP地址	fe80::ee:f0:eff:fe84:3689
前缀长度	10

At the bottom right, there are two buttons: 接受 (Accept) and 取消 (Cancel).

4. 无线局域网设置

您可以通过设置无线连接的网络名称 (SSID)/安全模式/密码格式/密码来更改连接的设置。

▲ 注释

若您是通过无线的方式访问本设备，您在此设置中更改连接的Wi-Fi网络后，Web界面访问将会断开。



The screenshot shows the '无线局域网设置' (Wireless LAN Settings) page. The navigation menu is the same as in the previous screenshot. The main content area has the following fields:

网络名称 (SSID)	<input type="text"/>
安全模式	WPA2-PSK
密码格式	ASCII
密码	*****

At the bottom right, there are two buttons: 接受 (Accept) and 取消 (Cancel).

5. 代理服务器

您可以通过代理服务器连接网络。



The screenshot shows the '代理服务器设置' (Proxy Server Settings) page. The navigation menu is the same as in the previous screenshots. The main content area has the following fields:

代理服务器	禁用
服务器地址	<input type="text"/>
端口号	<input type="text"/>

At the bottom right, there are two buttons: 接受 (Accept) and 取消 (Cancel).

四、订购耗材

点击后会直接跳转到耗材订购的网页。

您也可以直接访问 www.nbdeli.com 来购买耗材。

五、固件更新

点击后会出现更新按钮，点击更新按钮。固件将会自动更新。

▲ 注释

若想使用固件更新功能，打印机必须连上网络。

六、修改密码

您可以变更Web界面的登陆密码。

▲ 注释

记下密码，防止忘记。

密码只能包含半角字母数字字符，字符长度范围：5-32。

使用默认密码“admin”可完全访问所有的设置功能，但可能由会有未经授权的第三方访问。建议您更改密码。



维护

更换碳粉盒

▲ 注意

仅可使用得力正品碳粉盒。

从专门的经销商或通过本公司的订购服务，可获得正品耗材。其它耗材可能损坏设备。查看包装说明，请按照耗材包装上的说明进行操作。

▲ 注释

如果希望购买耗材，请访问下述网站：www.nbdeli.com

1. 拉开设备前盖，打开设备。

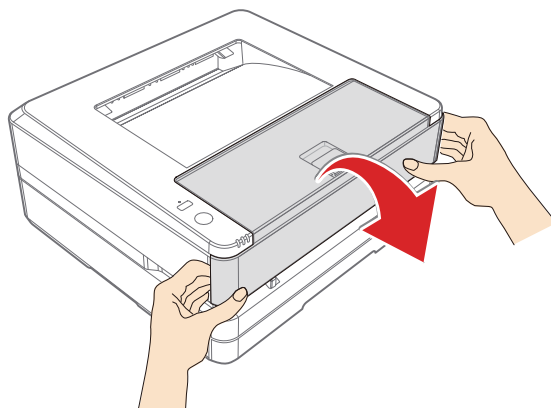

2. 握住中间的手柄，取出碳粉盒。



危险

碳粉溢出

小心地从设备中取出碳粉盒，避免碳粉溢出。请将已打开的或已使用完的碳粉盒存放在其原包装或塑料袋内，防止碳粉溢出。处置碳粉盒时，切勿投入火中。碳粉盒应放在儿童无法触及的地方。

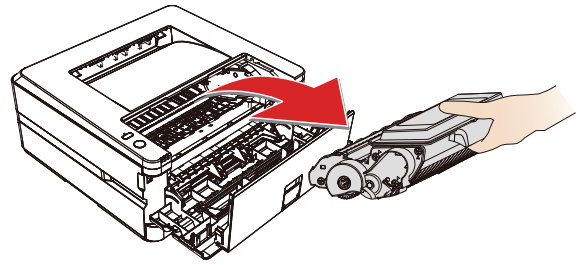

3. 从包装盒中取出新的碳粉盒。

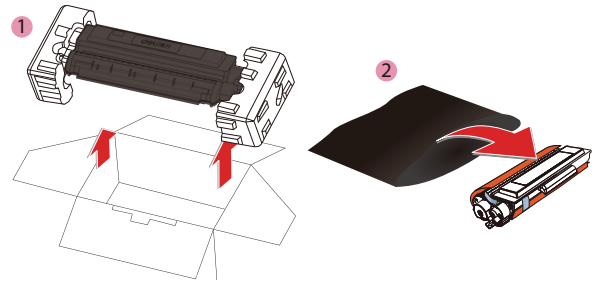

4. 前后左右各摇动碳粉盒5至6次，从而均匀分散碳粉，改善打印质量。

碳粉溢出

切勿尝试分拆碳粉盒。如果碳粉释放到空气中，应避免接触到皮肤或眼睛。切勿吸入释放到空气中的碳粉。请用冷水去除衣物或物品上的碳粉；热水只会使碳粉凝固。切勿用吸尘器去除散落的碳粉。

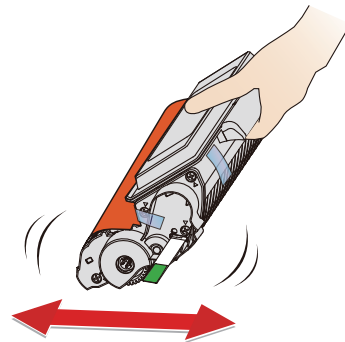

5. 移除碳粉盒左侧上的密封条。



危险

碳粉溢出

取下密封条后，切勿再摇动碳粉盒。否则，碳粉可能将释放到空气中。

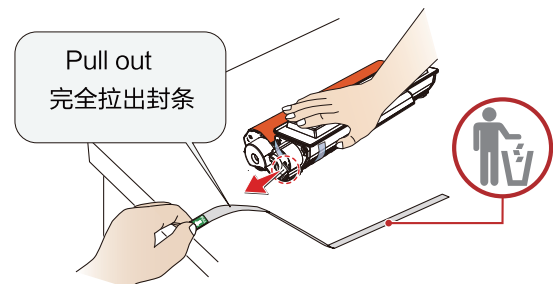

6. 取下胶带和保护纸。

▲ 注意

请勿用手触摸感光鼓的绿色，否则可能影响打印质量。

请勿将碳粉盒竖立，否则可能影响打印质量，还有可能影响打印机的性能。

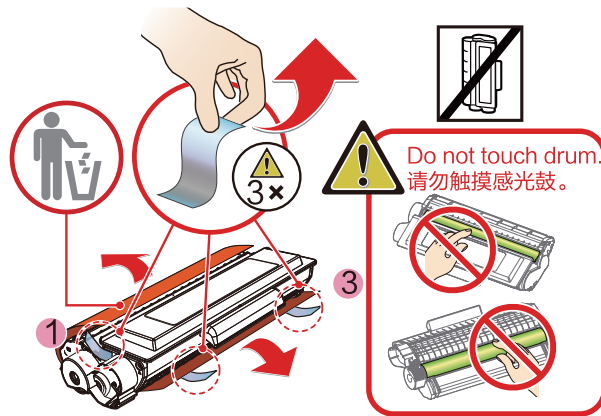

7. 将碳粉盒装入本设备。碳粉盒应牢固地装入到位。

⚠ 危险

碳粉溢出

由于有爆炸的危险，切勿将碳粉盒投入火中。

碳粉盒应放置在儿童触及不到的位置。

如果碳粉泄露，请使用布或扫帚将其擦除。

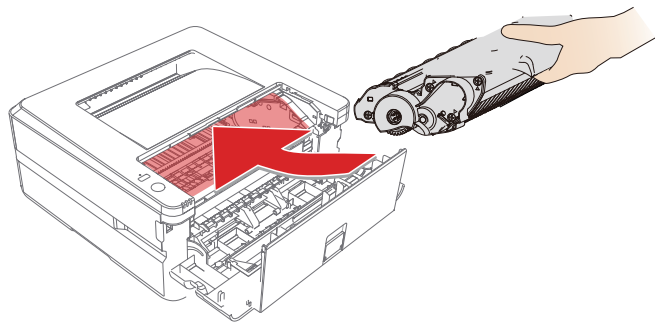

8. 关闭前盖。

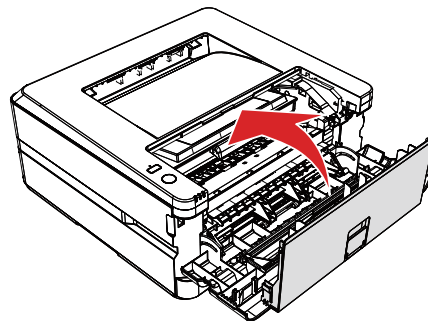

▲ 注意

如果前盖关不上，则碳粉盒未正确装入。请取出碳粉盒，然后重新正确安装。





恢复出厂设置

1. 关闭设备

2. 开启设备，同时按住  (功能键) 和  (Wi-Fi键)，直至状态灯闪烁，此时不要松开按钮。

3. 随后状态指示灯/网络指示灯/错误指示灯和无线直连指示灯交替闪烁。此时同时松开两个按钮。

4. 再松开按钮后的3秒内，先按住  (Wi-Fi键)，再按住  (功能键)，持续按住两个键超过5秒。设备将自动重启，且恢复出厂设置。

故障排除

您可以自行解决以下问题。

如果您需要其它帮助，得力服务中心提供了最新的驱动，说明书，最新的常见问题解答以及故障排除技巧。请访问以下网址：www.nbdeli.com

现象	应对措施
功能键LED不亮	<ol style="list-style-type: none">1.检查本设备是否开启。2.查看电源插头是否插上。3.查看电源开关是否打开。4.重启打印机，如若状态LED还是不亮，请联系得力服务中心。
驱动安装过程中，发生报错或失败	<ol style="list-style-type: none">1.请确认电脑系统版本是否支持该驱动版本。2.请确认您是否以管理员权限启动安装程序。2.进入控制面板，卸载驱动并重新安装。3.请关闭安全管理软件（如360，腾讯安全管家，金山毒霸等），再进行重新安装。
驱动安装成功，USB添加打印机失败	<ol style="list-style-type: none">1.确认USB电缆是否有明显损坏。若被损坏，请更换新的USB电缆。2.进入计算机的打印机，插拔USB电缆，观察是否能出现该设备（包括出现未知设备）。若插拔过程中，未出现任何设备，则表示该USB电缆出现问题，请更换新的USB电缆。3.若在插拔过程中，识别打印机为未知设备或其它型号设备，请使用打印机助手进行手动USB添加操作。4.若手动USB添加失败，请重装驱动。请参考“驱动安装过程中，发生报错或失败”。
驱动安装成功，网络添加打印机失败	<ol style="list-style-type: none">1.确认打印机与计算机连接在同一个网络下，且网络正常。2.查看打印机的IP，通过打印机助手进行手动IP添加打印机。3.若还是失败，请重新安装驱动。请参考“驱动安装过程中，发生报错或失败”。
发送任务，打印机不工作	<ol style="list-style-type: none">1.确认打印机是否开机，且状态是否正常（可以重启打印机和计算机）。2.确认打印机与计算机连接是否正常。3.检查选择的打印机为该台打印机。当您向这台打印机发送任务后，查看打印机助手中的正在打印项。若显示该台打印机为脱机，则说明选错了打印机，请重新添加打印机。（如打印机队列中的该台打印机为USB添加的打印机设备，则实际中必须使用USB电缆连接打印机和电脑。若使用网线连接打印机，打印任务不会被发送到该打印机上）。4.如果经过以上操作还是失败，请重新安装驱动。请参考“驱动安装过程中，发生报错或失败”。

<p>发生卡纸</p>	<p>清除卡纸。</p> <p>本设备配备有传感器，可快速识别到卡纸。如果发生卡纸，打印机将会立即停止进纸。</p> <p>请检查以下三个区域，并取出被卡住的纸：纸盒 / 手动进纸器，碳粉盒附近以及设备后部(定影单元)。</p> <p>取出纸盒 / 手动进纸器内的卡纸。</p> <p>» 请参阅“清除纸盒 / 手动进纸器内的卡纸”。</p> <p>取出设备内的卡纸。</p> <p>» 请参阅“清除设备内卡纸”。</p> <p>取出设备后部(定影单元)的卡纸。</p> <p>» 请参阅“清除设备后部(定影单元)的卡纸”。</p>
<p>打印机网络连接正常，但打印机图标显示脱机</p>	<ol style="list-style-type: none"> 1. 查看并ping打印机IP，检查网络是否正常 2. 若网络正常，请尝试关闭SNMP选项（方法如下）打印机列表 -> 该台打印机右键属性 -> 端口 -> 配置端口，将其中的“启用了SNMP状态”勾选取消。
<p>打印机助手及打印机菜单栏报错</p>	<p>“LCD信息以及LED工作状态”。</p>
<p>已打印的图像质量存在问题</p>	<p>打印质量：» 请参阅“改善打印质量”。</p>
<p>其它问题</p>	<ul style="list-style-type: none"> · 如果碳粉盒很长时间未使用，首次打印或前几次打印可能出现白线或打印暗淡。 · 根据纸张的不同类型或尺寸，打印速度可能变慢。当连续打印过多时，本设备可能停止或减速，以调整图片质量或设备温度。 · 如若使用不适用的纸张类型或尺寸，可能出现卷曲，褶皱或图像变形，或边缘可能弯曲。 如果出现此问题，请尝试使用新纸张，并确保使用推荐的纸张类型和尺寸。 · 请勿将碳粉盒垂直放置，或上下摇动碳粉盒。（碳粉可能泄露）。 · 根据信封的材质或重叠处粘贴在一起的方式，信封可能无法正确打印（如出现褶皱）。建议使用长纹理的纸张。请确保在开始大量打印之前，先进行测试。 · 如果您需要其它帮助，得力打印将能提供了最新的驱动程序，说明书，最新的常见问题解答以及故障排除技巧。请访问以下网址：www.nbdeli.com。

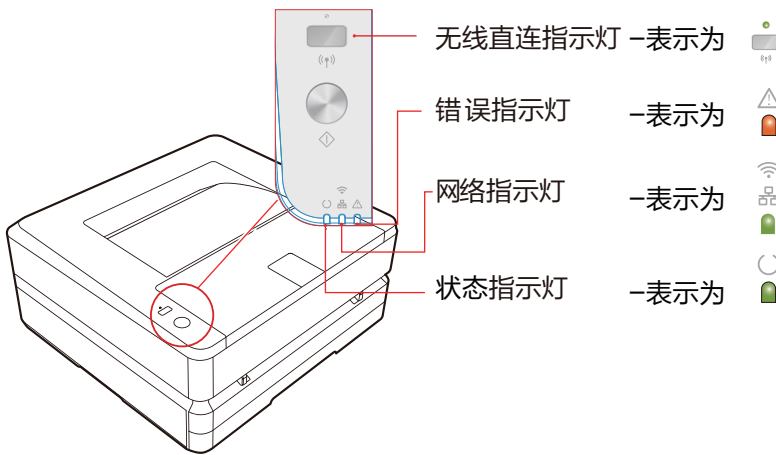

LCD信息以及LED工作状态



LED 亮灯模式

闪烁1	慢速闪烁
闪烁2	极快亮起 3秒钟以上不亮
闪烁3	慢速亮起 3秒钟不亮
闪烁4	亮起3秒钟 1秒钟不亮
闪烁5	快速闪烁
闪烁6	快速闪烁
闪烁7	快速亮起 5秒钟不亮
闪烁8	极快闪烁2次 1秒钟以上不亮

设备状态	LED消息	处理方法	参阅
纸盒中无纸	按照模式1 闪烁并且 亮起	<ol style="list-style-type: none"> 在纸盒中放入纸张。 按 (功能键)，继续原来的打印任务。 按住 (功能键)，不少于3秒，取消打印任务。 	第19页的“将纸张装入纸盒”。
手动送纸器无纸	按照模式1 闪烁并且 亮起	<ol style="list-style-type: none"> 在手动送纸器中放入纸张。 按 (功能键)，继续原来的打印任务。 按住 (功能键)，不少于3秒，取消打印任务。 	第19页的“将纸张装入手动进纸器”。
设备内发生卡纸	和 亮起	<p>设备内发生卡纸。</p> <ol style="list-style-type: none"> 打开设备前盖和纸盒。 清除内部卡住的纸张。 关闭前盖，放回纸盒。 按 (功能键)，继续原来的打印任务。 按住 (功能键)，不少于3秒，取消打印任务。 <p>当打印设置中所选择的纸张尺寸不与装入的纸张尺寸匹配，或纸张质量差，破损时，可能出现此错误。请检查打印设置中的纸张类型是否与装入的纸张类型相同，或者必要时，在纸盒内装入新的或合适的纸张。</p>	第38页的“清除设备内的卡纸”。

<p>纸盒发生卡纸</p>	<p> 和  亮起</p>	<p>纸盒内发生卡纸。</p> <ol style="list-style-type: none"> 1. 打开纸盒， 2. 清除内部卡住的纸张 3. 放回纸盒。 4. 按  (功能键)，继续原来的打印任务。 按住  (功能键)，不少于3秒，取消打印任务 <p>当打印设置中所选择的纸张尺寸不与装入的纸张尺寸匹配，或纸张质量差，破损时，可能出现此错误。请检查打印设置中的纸张类型是否与装入的纸张类型相同，或者必要时，在纸盒内装入新的或合适的纸张。</p>	<p>第38页的“清除纸盒/手动进纸器内的卡纸”。</p>
<p>后部发生卡纸</p>	<p> 和  亮起</p>	<p>后部发生卡纸</p> <ol style="list-style-type: none"> 1. 打开设备后盖 2. 清除后部卡住的纸张。 3. 关闭设备后盖 4. 按  (功能键)，继续原来的打印任务。 按住  (功能键)，不少于3秒，取消打印任务 <p>当打印设置中所选择的纸张尺寸不与装入的纸张尺寸匹配，或纸张质量差，破损时，可能出现此错误。请检查打印设置中的纸张类型是否与装入的纸张类型相同，或者必要时，在纸盒内装入新的或合适的纸张。</p>	<p>第39页的“清除后部(定影单元)的卡纸”</p>
<p>纸张尺寸与打印设置不匹配</p>	<p>按照模式1  闪烁并且按照模式3  闪烁</p>	<p>打印设置中选择的纸张尺寸和纸盒中装入的纸张的尺寸不匹配。</p> <p>检查打印设置以及纸盒中的纸张尺寸。</p> <p>按  (功能键)，继续原来的打印任务。 按住  (功能键)，不少于3秒，取消打印任务</p>	<p>第22页“打印首选项”的“纸张”。</p>

纸张来源不匹配	 和  亮起	<p>纸张来源不匹配。如果纸张装入手动进纸器，设备接收到从纸盒进纸的打印任务时，将出现此错误。</p> <p>检查打印设置中的纸张来源。</p> <p>取出手动进纸器中的纸张，在纸盒中装入指定的纸张。</p> <p>按  (功能键)，继续原来的打印任务。</p> <p>按住  (功能键)，不少于3秒，取消打印任务</p>	第22页“打印首选项”的“纸张”。
纸张尺寸设置不正确	按照模式1  闪烁并且按照模式3  闪烁	<p>纸张尺寸设置不正确。</p> <p>检查设置中的纸张尺寸，然后重新打印。</p>	第22页“打印首选项”的“纸张”
前盖已打开 确认前盖是否完全	 和  亮起	<p>前盖半掩着。</p> <p>确认前盖是否完全关闭。</p>	
设备内存不足，无法全部打印	按照模式1  闪烁并且按照模式3  闪烁	<p>设备的内存已满。将无法打印所有的原稿。</p> <p>如果发生此错误，请尝试以下操作。</p> <p>尝试通过分割文件来打印。</p> <p>将复印设置的质量变更</p>	
打印设置不正确。请检查纸张尺寸和打印质量	按照模式1  闪烁并且按照模式3  闪烁	<p>双面打印设置不符合要求。</p> <p>检查您的打印设置是否符合要求，并修改。</p> <p>双面打印支持的纸张尺寸：A4。</p> <p>支持的打印质量：文本，文本和照片。</p>	第22页“打印首选项”的“纸张”
碳粉盒错误 检查碳粉盒	亮起  并且按照模式4  闪烁	<p>已插入脏污的或不支持的碳粉盒。</p> <p>使用柔软的干布清洁碳粉盒芯片的表面，或使用正品的碳粉盒更换当前的碳粉盒。</p> <p>如果经常出现此错误，请尝试用新碳粉盒更换当前的碳粉盒。</p>	第29页的“更换碳粉盒”。
请装入碳粉盒			

碳粉不足	亮起  并且按照模式 3  闪烁	碳粉不足。 请提前在以下网址 www.nbdeli.com 订购新碳粉盒。	第29页的“更换碳粉盒”。
碳粉已用完，继续打印将影响质量	亮起  并且按照模式 4  闪烁	碳粉盒内碳粉严重不足，继续打印将会影响打印质量。 请提前在以下网址 www.nbdeli.com 订购新碳粉盒。	第29页的“更换碳粉盒”。
碳粉已用完，请更换碳粉盒	亮起  并且按照模式 5  闪烁	碳粉盒内碳粉已用完，请更换新的碳粉盒 请提前在以下网址 www.nbdeli.com 订购新碳粉盒。	第29页的“更换碳粉盒”。
本机已超过设计寿命！ 请致电客服。	亮起  并且按照模式 3  闪烁	本机已超出设计寿命！如有疑问或需更换新机，请咨询得力服务中心。	
设备内部过热。 请等待。	亮起  并且按照模式 2  闪烁	设备内部过热，打印机自动进入冷却模式。此时打印速度减慢，或者停止打印。 当设备内部的温度变为正常时，设备将自动终止冷却模式。	
定影器错误。	按照模式 5  闪烁和按照模式 5  闪烁以及按照模式 5  闪烁	发生定影错误。严禁触摸设备后盖。 关闭设备电源并避免触摸设备的后部。 · 为了防止烫伤，请拔下交流电源线，静置设备至少40分钟，然后联系授权的服务中心。	
错误[xxxx]	按照模式 1  闪烁和按照模式 1  闪烁以及按照模式 1  闪烁	发生系统错误。 关闭设备，然后检查设备是否放置在稳定的位置，或者使用环境是否满足本设备周围的温度等规格，然后至少10秒钟后重新启动设备。 · 如果经常出现此错误，请访问以下网址 www.nbdeli.com ，参阅最新的故障排除。 如果无法解决问题，请拔下交流电源线，然后联系得力服务中心。	
风扇电机故障。 请检查风扇电机。	按照模式 1  闪烁和按照模式 1  闪烁以及按照模式 1  闪烁	· 检查风扇的状态。 如果存在脏污物质，将其移除后，请重新启动设备。 · 如果您无法解决此问题，请拔下交流电源线，联系授权的服务中心。	

卡纸处理

▲ 注意

- 请确保您使用的纸张符合得力推荐的纸张规格。
- » 请参阅“打印介质”。
- 确保纸盒中的纸张平整。如果纸张仍然卷曲，请更换纸张。(通过扇动纸张分开纸张的边缘，然后将其装回纸盒。)
- 确保纸盒中纸张数量适当，过多可能造成卡纸。(纸盒中可以装入250张普通打印纸。)
- 设备仅可从手动进纸器送入信封。
- 纸张滑出打印输出口，抬起输出托板。(取出所有已打印的纸张。)

■清除纸盒/手动进纸器内的卡纸

1. 从设备中取出纸盒。

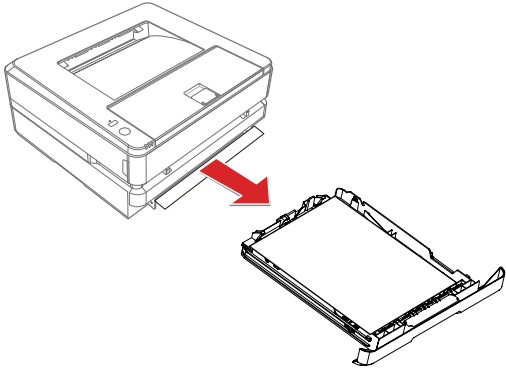

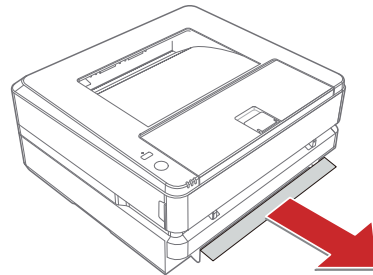

2. 小心地拉出纸张。

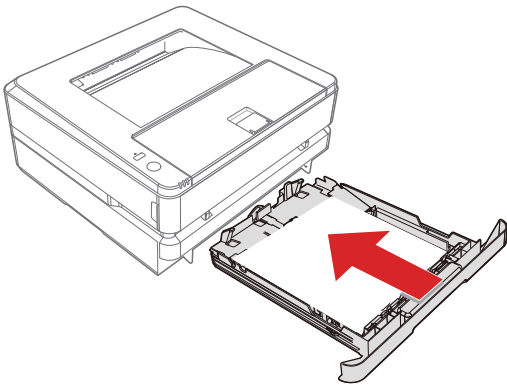

3. 将纸盒完全装入设备。



4. 按  (功能键)，重新开始其余的打印任务。如果您需要取消打印任务，则长按  (功能键) 不少于3秒。

■清除设备内的卡纸

1. 打开前盖。

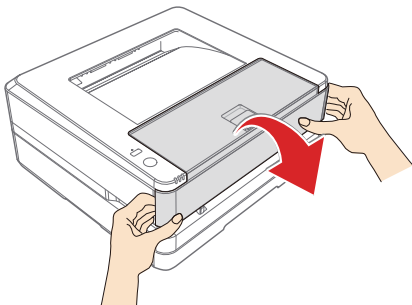

2. 握住中间的手柄，取出碳粉盒。

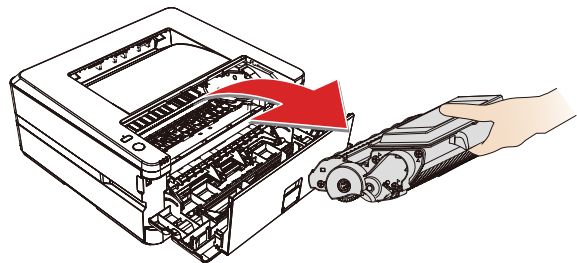



危险

碳粉溢出

切勿打开碳粉盒。如果碳粉释放到空气中，应避免接触到皮肤或眼睛。切勿吸入释放到空气中的碳粉。请用冷水去除衣物或物品上的碳粉；热水只会使碳粉凝固。切勿用吸尘器去除松散的碳粉。

3. 小心地拉出纸张。

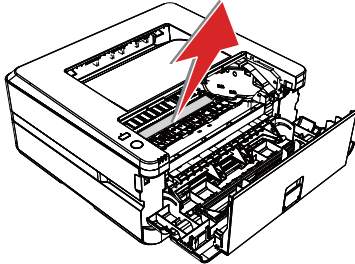

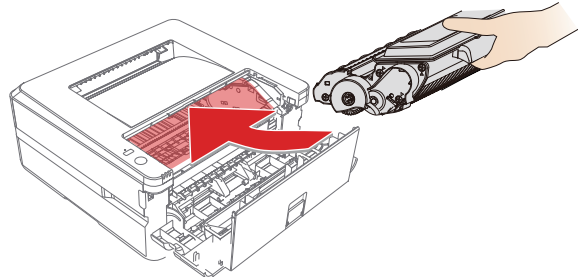

4. 将碳粉盒装入本设备。碳粉盒应牢固地装入到位。

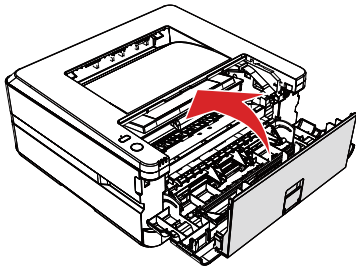

5. 关闭前盖。



6. 按  (功能键)，重新开始剩余的打印任务。如果您需要取消打印任务，则长按  (功能键) 不少于3秒。

▲ 注意

- 如果设备前盖关不上，则碳粉盒未正确装入。请取出碳粉盒，然后重新正确安装。
- 请当心，取出碳粉盒后，不要损坏碳粉盒的硒鼓。损坏的硒鼓将影响打印质量。

清除设备后部（定影单元）的卡纸

1. 打开设备后部的后盖。

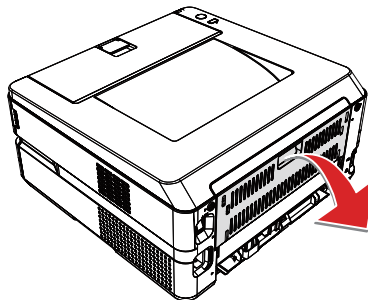

危险-热源

设备内部高温

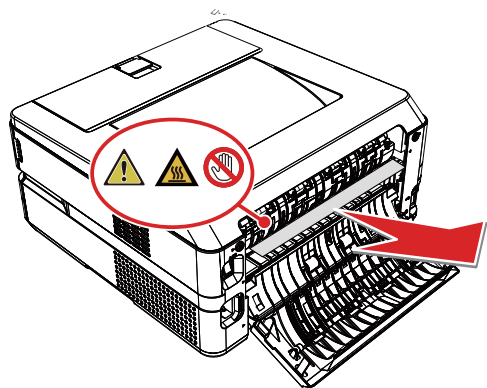

设备使用过程中，设备内部的定影单元及其周围环境将变热。如果您已经打开了设备，请勿触摸这些部件。

2. 小心地拉出纸张。

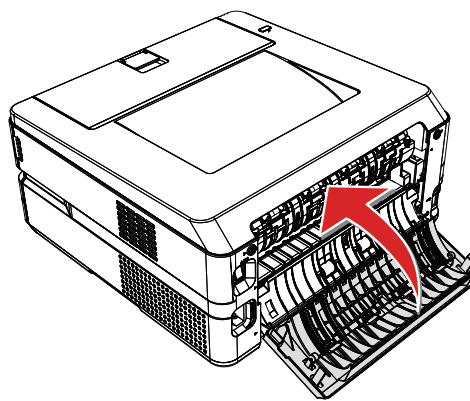

3. 然后关闭后盖。



4. 按  (功能键)，重新开始打印任务。如果您需要取消打印任务，则按住  (功能键) 不少于3秒。

改善打印质量

▲ 注意

- 请使用得力正品碳粉盒，使用其它碳粉盒会影响打印质量。
 - 请检查USB接口和网线接口，确保连接正常。
- 以下为各种图像质量问题建议

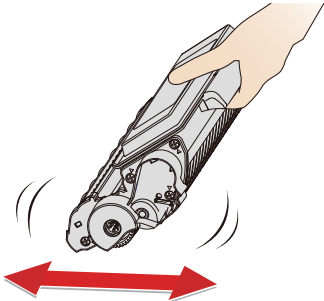
图像质量差示例	建议
 <p>模糊或暗淡</p>	<ul style="list-style-type: none">· 握住中间的手柄，取出碳粉盒。从前到后晃动碳粉盒几次，从而均匀分散碳粉。如果猛烈地摇晃碳粉盒或对其进行撞击，内部的碳粉可能溢出。请勿上/下晃动碳粉盒。  <ul style="list-style-type: none">· 如果LCD消息显示“碳粉不足”，请更换碳粉盒。» 请参阅“LCD消息以及LED工作状态”的“碳粉不足”，以及“更换碳粉盒”。· 确认设备的位置和环境。高湿和高温等环境可能引起此打印质量问题。» 请参阅“设备安放的位置”和“产品规格”。· 如果整个页面都过于暗淡，则草稿模式可能开启。关闭扩展选项卡中的草稿模式。· 更换新的碳粉盒。» 请参阅“更换碳粉盒”。» 请参阅“打印首选项”的“扩展功能”。

 <p>灰色背景</p>	<ul style="list-style-type: none"> · 确保打印介质满足介质规格。 » 请参阅“打印介质的规格”。 · 确认设备的位置和环境。高温，低温和高湿，低湿度等环境可能增加底灰。 » 请参阅“设备安放的位置”和“产品规格”。 · 更换新的碳粉盒。 » 请参阅“更换碳粉盒”。
 <p>字符 / 线条重影</p>	<p>确保打印介质满足介质规格。表面粗糙的纸张或厚 / 薄 / 劣质 / 吸湿的打印介质可能引起问题。</p> <ul style="list-style-type: none"> » 请参阅“打印介质的规格”。 · 确保驱动程序中的介质类型设置匹配介质的类型。 » 请参阅“打印介质的规格”，“打印首选项”的“纸张规格”。 <ul style="list-style-type: none"> · 此问题可能会自行消失。打印多个页面可消除此问题，特别是如果设备长时间未使用。 · 更换新的碳粉盒。 » 请参阅“更换碳粉盒”。 · 定影单元可能被污染。请联系得力服务中心。 · 尝试打印机设置中的“改良设定”。 » 请参阅“打印首选项”的“扩展功能”。
 <p>残留点</p>	<ul style="list-style-type: none"> · 确保打印介质满足介质规格，表面粗糙的纸张或厚 / 薄 / 劣质 / 吸湿的打印介质可能引起问题。 » 请参阅“打印介质的规格”。 · 确保驱动程序中的介质类型设置匹配介质的类型。 » 请参阅“打印介质的规格”。 » 请参阅“打印首选项”的“纸张规格”。 · 此问题可能会自行消失，打印多个页面可消除此问题，特别是如果设备长时间未使用。 · 更换新的碳粉盒。 » 请参阅“更换碳粉盒”。 · 定影单元可能被污染，请联系得力服务中心。 · 尝试打印机设置中的“改良设定”。 » 请参阅“打印首选项”的“扩展功能”。
 <p>不规则脱落</p>	<ul style="list-style-type: none"> · 确保打印介质满足介质规格。 » 请参阅“打印介质的规格”。 · 对于[纸张类型] 设置，选择[厚纸]。 » 请参阅“打印首选项”的“纸张规格”。 · 使用比您正在使用的纸张更薄的纸张。 · 确认设备的位置和环境，高湿或低湿度等环境。 » 请参阅“设备的安放位置”。 · 更换新的碳粉盒。 » 请参阅“更换碳粉盒”。



碳粉污点

- 确保打印介质满足介质规格。表面粗糙的纸张或厚打印介质可能引起问题。
- » 请参阅“打印介质的规格”。
- 确认设备的位置和环境。高温，低温和高湿，低湿度等环境会增加背景阴影量。
- » 请参阅“设备安放位置”
- 当设备内部不干净时，可能出现此问题。打印多个页面后，此问题可能自行消失。
- 碳粉盒可能损坏。更换新的碳粉盒。
- » 请参阅“更换碳粉盒”。
- 握住碳粉盒的把手，如图所示，从左至右方向轻轻晃动。
- 请勿用力晃动，否则可能会导致碳粉泄漏。
- 定影单元可能被污染。请联系得力服务中心。

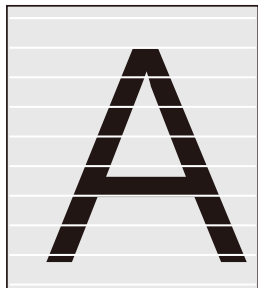
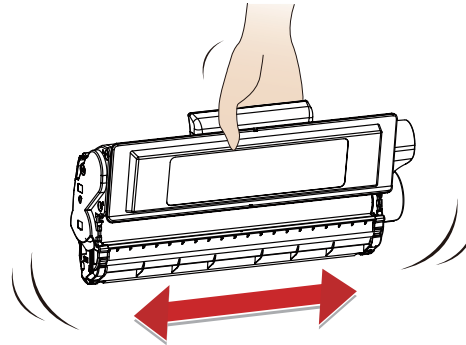

横穿页面的白线条

- 确保打印介质满足介质规格。表面粗糙的纸张或厚 / 薄 / 劣质 / 吸湿的打印介质可能引起问题。
- » 请参阅“打印介质的规格”。
- 确保在打印机设置中选择了正确的介质类型。
- » 请参阅“打印首选项”的“纸张规格”。
- 确认设备的位置和环境。高温，低温和高湿，低湿度等环境会增加背景阴影量。
- 确保纸张的碎片没有卡在设备中。
- 此问题可能会自行消失。打印多个页面可消除此问题，特别是如果设备长时间未使用。
- 碳粉盒可能损坏。更换新的碳粉盒。
- » 请参阅“更换碳粉盒”。

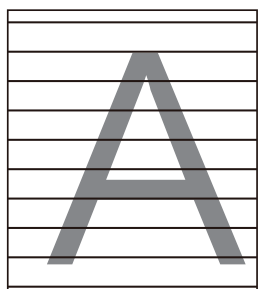

横穿页面的黑线条

- 确保在打印机设置中选择了正确的介质类型。
- » 请参阅“打印首选项”的“纸张规格”。
- 确认设备的位置和环境。高温，低温和高湿，低湿度等环境会增加背景阴影量。
- 确保纸张的碎片没有卡在设备中。
- 此问题可能会自行消失。打印多个页面可消除此问题，特别是如果设备长时间未使用。
- 碳粉盒单元可能损坏。更换新的碳粉盒。
- » 请参阅“更换碳粉盒”。

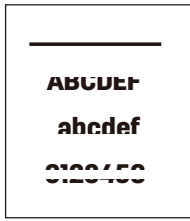

横穿页面的白线条、条纹或带状物。

确认设备的位置和环境。高温，低温和高湿，低湿度等环境可能引起次打印故障。

- » 请参阅“设备的安放位置”。
- 如果打印几页后问题未解决，请更换新的碳粉盒。
- » 请参阅“更换碳粉盒”。

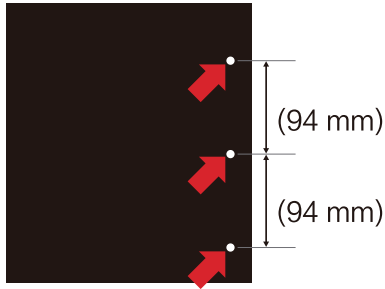

纸张上以 94mm 为间隔的在黑色文本和图形上出现重复的白斑点

请先执行清洁操作

1. 将纸张装入纸盒。
 2. 按住纸张键5s，打印机将自动执行清洁模式。此问题可能会自行消失。打印多个页面可消除此问题，特别是如果设备长时间未使用。
- 碳粉盒可能损坏。更换新的碳粉盒。

» 请参阅“更换碳粉盒”。

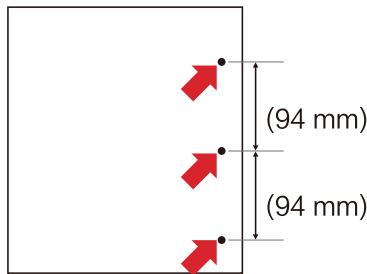

纸张上以94mm为间隔出现重复的黑斑点。

确保打印介质满足介质规格。表面粗糙的纸张或厚/薄/劣质/吸湿的打印介质可能引起问题。此问题可能会自行消失。打印多个页面可消除此问题，特别是如果设备长

时间未使用。请勿使用回形针或订书钉的纸张，因为它们会导致碳粉盒的损坏。如果碳粉盒经受阳光或室内光直射，或者如果一直置于极高或极地温度的环境中，碳粉盒可能损坏。

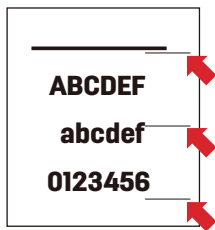

横穿页面的黑碳粉标记

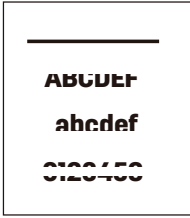

横穿页面的白线条、条纹或带状物。

- 确认设备的位置和环境。高温，低温和高湿，低湿度等环境可能引起打印故障。
- » 请参阅“设备的安放位置”。
- 如果打印几页后问题未解决，请更换新的碳粉盒。
- » 请参阅“更换碳粉盒”。



纵穿页面的白线条

- 握住中间的手柄，取出碳粉盒。从前到后晃动碳粉盒几次，从而均匀分散碳粉。如果猛烈地摇晃碳粉盒或对其进行撞击，内部的碳粉可能溢出。请勿上/下晃动碳粉盒。

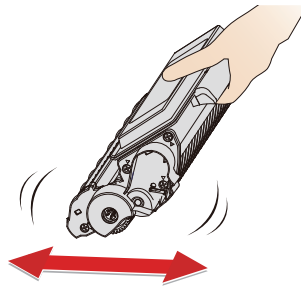

- 碳粉盒可能损坏。放入新的碳粉盒。
- » 请参阅“更换碳粉盒”。



页面歪斜

- 确保纸张或其他打印介质已正确装入纸盒，并确保纸张挡板位置正确。
- » 请参阅“将纸张装入纸盒”
- 正确设置纸张导板。
- » 请参阅“将纸张装入纸盒”
- 纸盒可能过满。尝试减少纸盒中的纸张量。
- » 请参阅“将纸张装入纸盒”
- 确认打印介质类型和质量。
- » 请参阅“打印介质的规格”。



卷曲或波浪

- 确认纸张类型和质量。高温和高湿环境将引起纸张卷曲。
- » 请参阅“打印介质的规格”。
- 如果您不经常使用打印机，纸张可能在纸盒中放置时间过长，导致纸张弯曲。可以将纸盒中的纸张翻转。也可将纸盒中的纸张充分展开，然后旋转纸张180°。
- » 请参阅“将纸张装入纸盒”。
- 尝试打印机设置中的“改良设定”
- » 请参阅“打印首选项”的“扩展功能”。

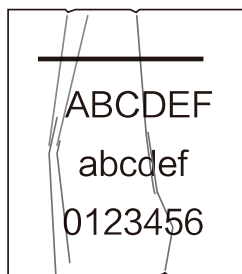

皱纹或折痕

- 确认纸张类型和质量。高温或低温以及高湿或低湿度环境将引起纸张起皱。
- » 请参阅“打印介质的规格”。
确保正确装入纸张。
- » 请参阅“将纸张装入纸盒”。
将纸张翻转，重新装入纸盒，或尝试将输入纸盒中的纸张旋转180°。
确认打印介质类型和质量。使用劣质纸张可能引起此问题。
- » 请参阅“打印介质的规格”。
确保打印介质满足介质规格。表面粗糙的纸张或薄打印介质可能引起问题。
尝试打印机设置中的“改良设定”。
- » 请参阅“打印首选项”的“扩展功能”。



信封折痕

- 根据信封类型的不同，可能出现皱纹或折痕。确保在开始大量打印之前，先进行测试。
- 确保在打印机设置中的纸张规格中选择了正确的信封#10。
- » 请参阅“打印首选项”的“纸张规格”。

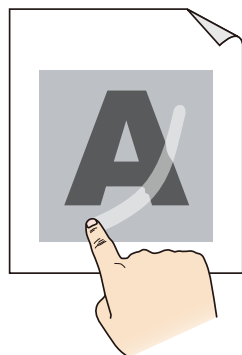

不良定影

- 确认纸张类型和质量。低温可能引起纸张定影不良。
- » 请参阅“打印介质的规格”。
- 确认打印介质类型和质量。使用劣质纸张可能引起此问题。
- » 请参阅“打印介质的规格”。
- 确保打印介质满足介质规格。表面粗糙的纸张或厚打印介质可能引起问题。
- 如果此方法无法提供足够的改善，请将[纸张类型]设置选择为[厚纸]。
- » 请参阅“打印首选项”的“纸张/质量”。
- 尝试打印机设置中的“改良设定”。
- » 请参阅“打印首选项”的“扩展功能”。

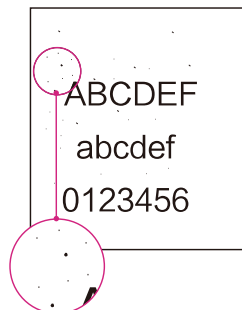

间隔为64 mm的黑点

- 请先执行清洁操作
- 1. 将纸张装入纸盒。
- 2. 按住纸张键5s，打印机将自动执行清洁模式。

附录

材料安全数据表 (MSDS)

如需获取含有化学物质的耗材 (如碳粉) 的材料安全数据表 (MSDS), 请访问以下网址 www.nbdeli.com

产品规格

技术数据	
外形尺寸 (宽x深x高)	(376x367x192mm)
重量 (含碳粉盒)	6.2kg
电源要求	AC 220-240V ; 50HZ
功耗	
睡眠模式	约2.1W
额定功耗	约946 W
工作环境温度	10℃至32℃
工作环境湿度	30-70 % (无结露)
打印机	
打印技术	黑白激光
标准打印机语言	GDI
首页打印时间 (ISO 准备就绪模式)	约8.5秒
打印分辨率	高达1200x1200dpi
打印速度	高达31ppm (A4)
纸盒容量	
纸盒	250张 (普通纸, 70g/㎡)
出纸盒	100张(普通纸, 70g/㎡)
手动进纸器	1张 (60-165g/㎡)
个人计算机/网络连接	
连接类型	USB 2.0(高速)
	LAN 10BASE-T/100BASE-TX
	无线局域网IEEE802.11 b/g/n
支持的操作系统	Windows® 7 (32位或64位) Windows® 10 (32位或64位) Windows® XP (32位) Windows® Vista (32位或64位) Windows 8.1 (32位或64位)